

 LOGOSOL

ASENNUSOPAS

Tuotenro: 0458-395-1242

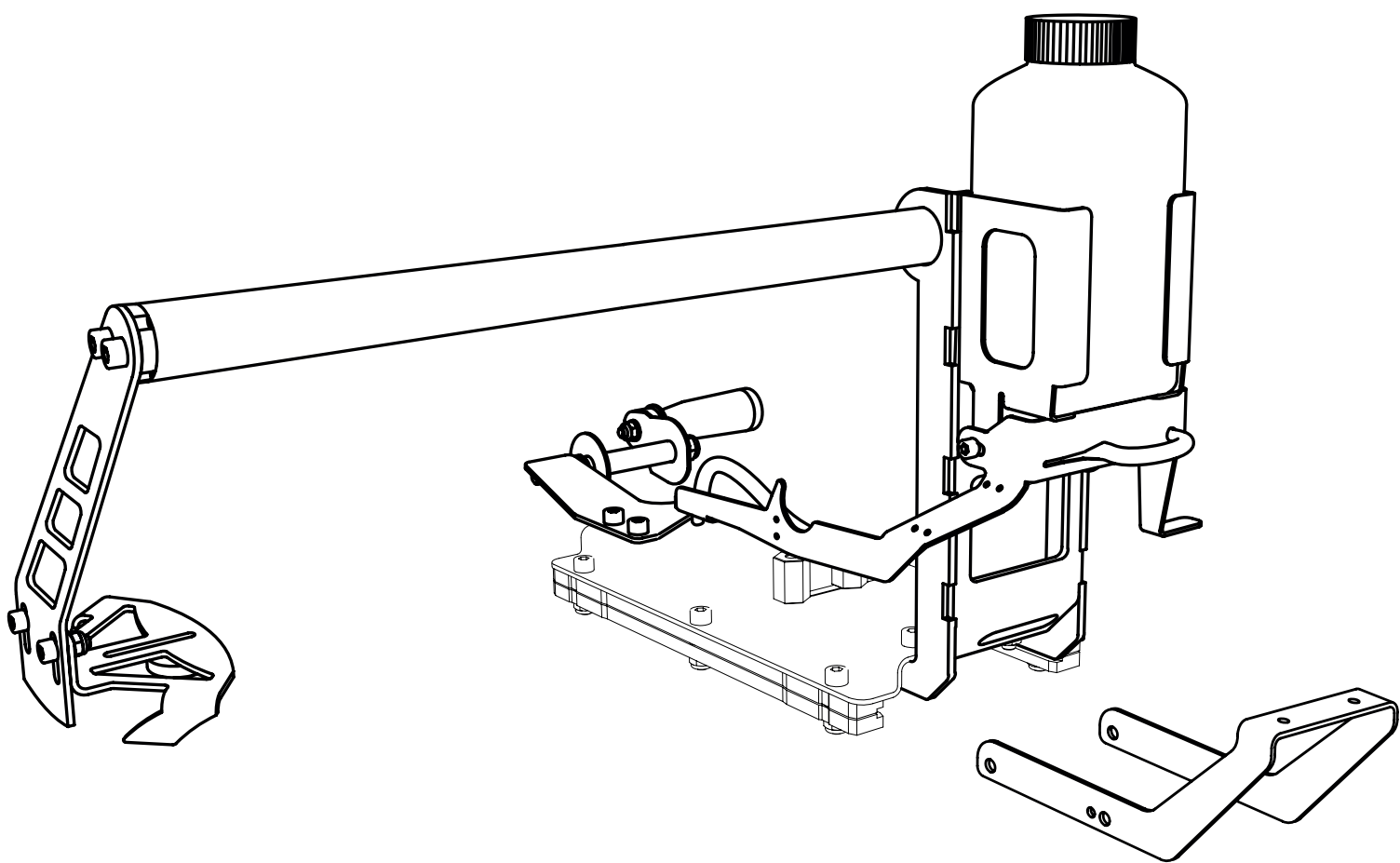

TARVIKEPAKETTI





F2 MOOTTORISAHAN KELKKA

FI

SISÄLLYSLUETTELO

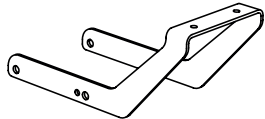
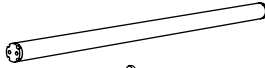
| | |
|---|-----------|
| Sisältyvät osat | 4 |
| Ruuvipussit | 5 |
| Asennus: Sahakelkka | 6 |
| Asennus: Veivi | 7 |
| Asennus: Laipan kärkituki | 8 |
| Asennus: Vesijäähdytys | 10 |
| Asennus: Syöttöaru ja narun kiinnike | 12 |
| Säätö: Sahakelkka | 13 |
| Säätö: Laipan kärkituki | 14 |
| Säätö: Vesijäähdytys | 15 |

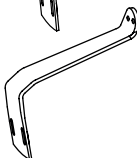
SISÄLTYVÄT OSAT, VEIVI JA LAIPAN KÄRKITUKI

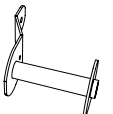
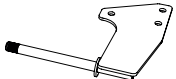
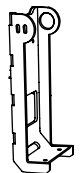
| | | |
|---|----|----------------------|
|  | 1x | Syöttönarun kiinnike |
|  | 1x | Kärkituen putki |
|  | 1x | Lyhyt tukirauta |
|  | 1x | Pitkä tukirauta |
|  | 1x | Magneettilevy |
|  | 1x | Syöttönarun kela |
|  | 1x | Veivin kiinnikerauta |
|  | 1x | Pyloni |

SISÄLTYVÄT OSAT, VESIJÄÄHDYTYS (LISÄTARVIKE)

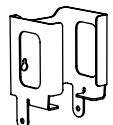
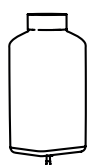
| | | |
|---|----|-------------------------|
|  | 1x | Vesijäähdyttimen ohjuri |
|  | 1x | Vesisäiliön pidike |
|  | 1x | Vesisäiliö |

RUUVIPUSSI, VEIVI JA KÄRKITUKI



Ruuvipussi, veivi ja kärkituki

| | | |
|--|--------|--------------------------|
| | — 1x — | Kuusiokolo ruuvi M4x8 |
| | — 1x — | Magneetti |
| | — 1x — | Prikka M4 |
| | — 1x — | Tärinän vaimentava tyyny |
| | — 1x — | Kuusiokolo ruuvi M8x65 |
| | — 5x — | Kuusiokolo ruuvi M8x20 |
| | — 6x — | Kuusiokolo ruuvi M6x16 |
| | — 2x — | Tensilock mutteri M6 |
| | — 6x — | Tensilock mutteri M8 |
| | — 1x — | Lukkomutteri M10 |
| | — 2x — | Muovi ohjuri |
| | — 1x — | Kahva |
| | — 1x — | Syöttönaru |

RUUVIPUSSI, VESIJÄÄHDYTYS (LISÄTARVIKE)





Ruuvipussi, vesijäähdytys

| | | |
|--|--------|------------------------|
| | — 2x — | Kuusiokolo ruuvi M5x10 |
| | — 2x — | Kuusiokolo ruuvi M6x16 |
| | — 4x — | Lukkomutteri M6 |
| | — 1x — | Vesiletku |
| | — 3x — | Nippuside |

ASENNUKSET: SAHAKELKKA

 – 6x — Kuusiokolo ruuvi M8x30



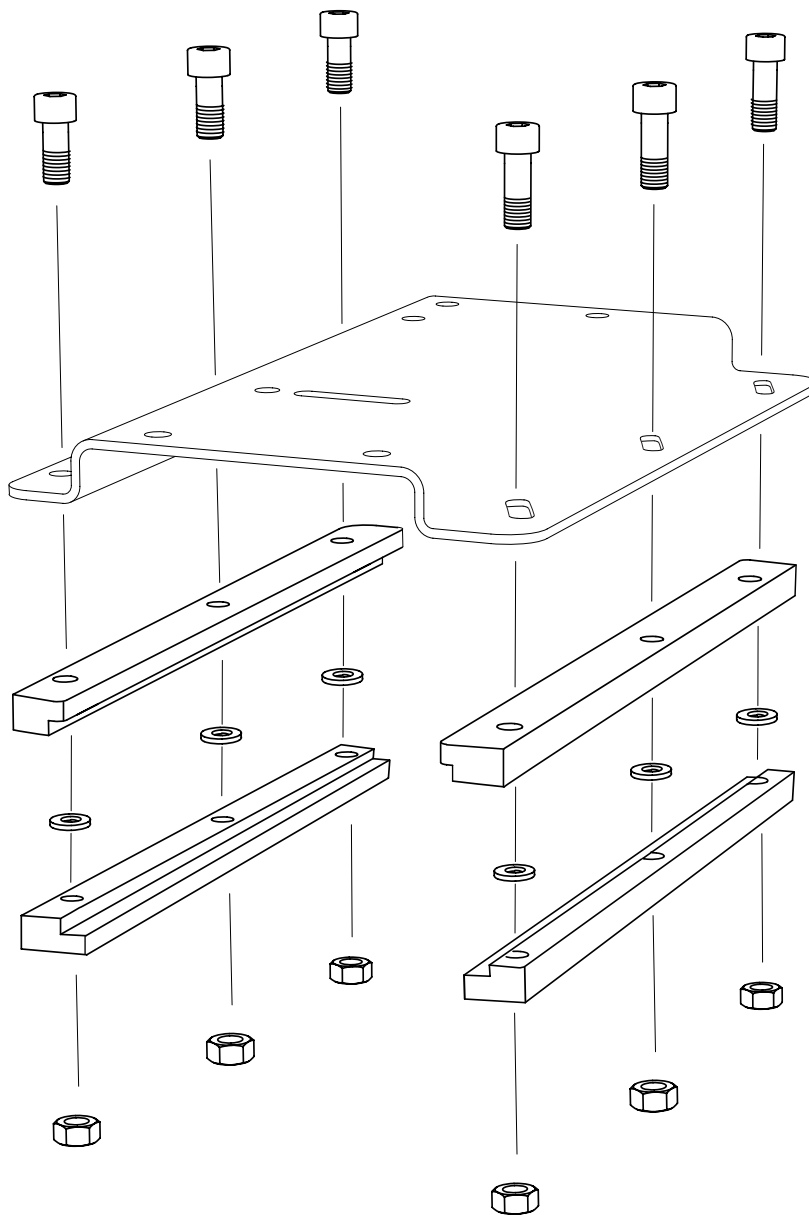

 – 6x — Lukkomutteri M8

 – 6x — Prikka M8



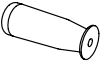

ASENNUS: VEIVI

1 Asenna kahva syöttönarun kelaan.

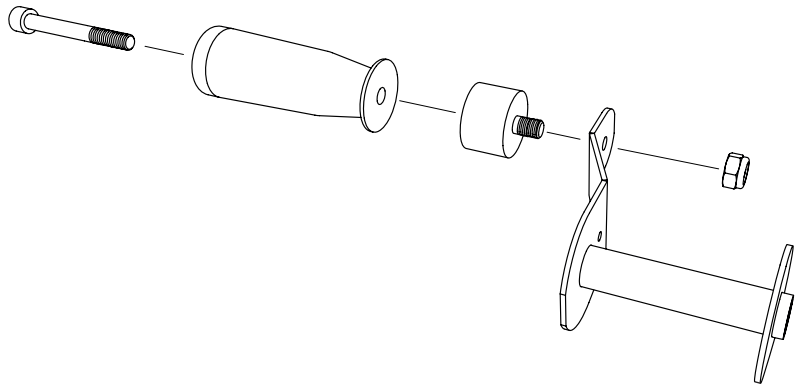
-  - 1x — Kuusiokolo ruuvi M8x65
-  - 1x — Tensilock mutteri M8
-  - 1x — Tärinän vaimennin
-  - 1x — Kahva
-  - 1x — Syöttönarun kela



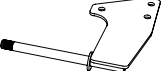

2 Asenna kela veivin kiinnikerautaan.

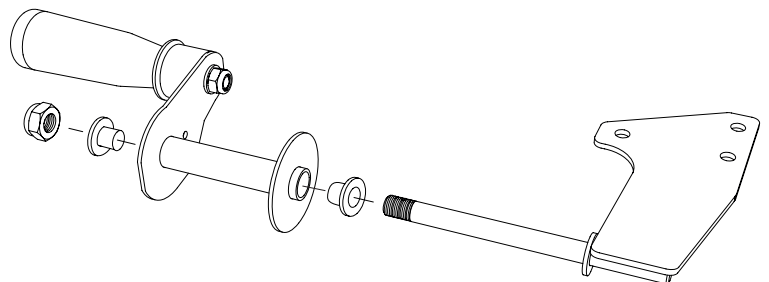
-  - 1x — Lukkomutteri M10
-  - 2x — Muovi ohjuri
-  - 1x — Veivin kiinnikerauta



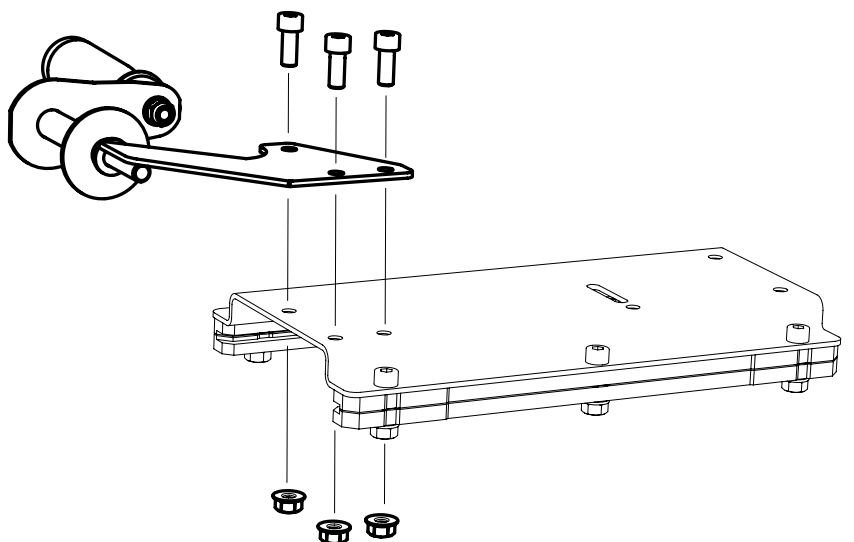

3 Asenna kiinnikerauta sahakelkkaan.

-  - 3x — Kuusiokolo ruuvi M8x20
-  - 3x — Tensilock mutteri M8



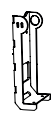

ASENNUS: LAIPAN KÄRKITUKI

1 Asenna kärkituen putki pylooniin.

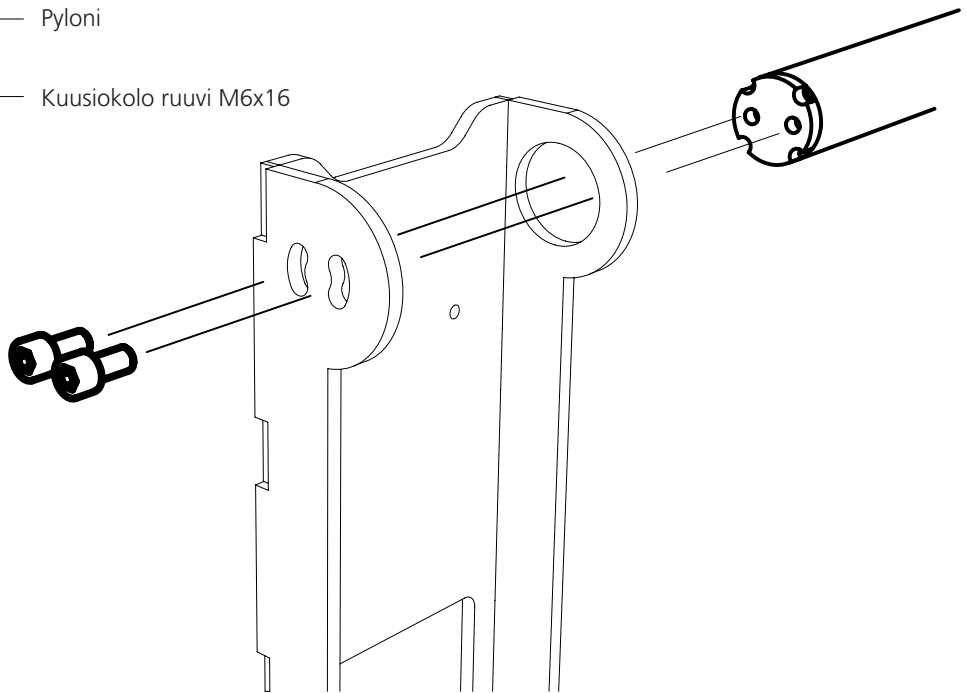
-  — 1x — Kärkituen putki
-  — 1x — Pyloni
-  — 2x — Kuusiokolo ruuvi M6x16

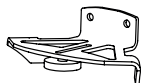

2 Asenna magneetti magneettilevyyn.

-  — 1x — Magneetti
-  — 1x — Prikka M4
-  — 1x — Kuusiokolo ruuvi M4x8
-  — 1x — Magneettilevy

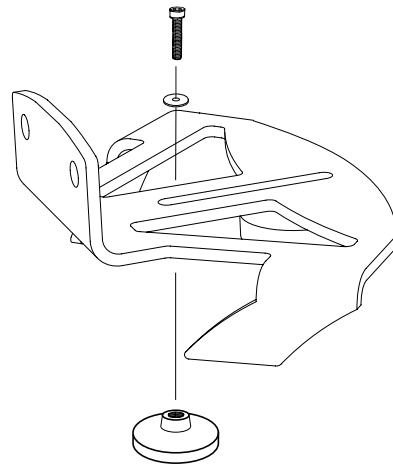

- 3** Toimituksen mukana on kaksi tukirautaa kärkituelle. Käytä laipalle sopivaa pituutta asentaessasi tukiraudan. Asenna magneettilevy tukirautaan.

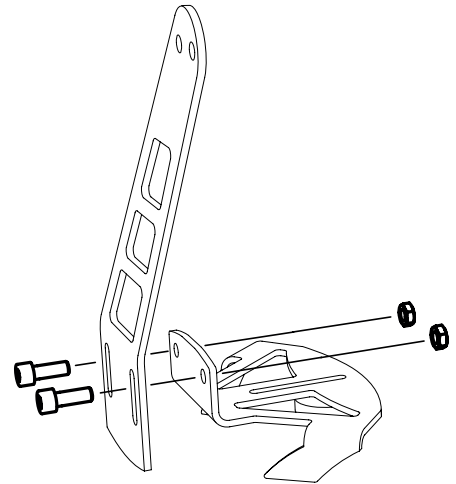
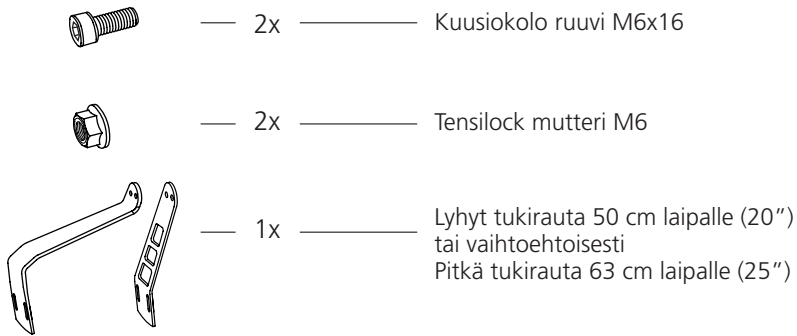

- 4** Asenna tukirauta kärkituen putkeen.

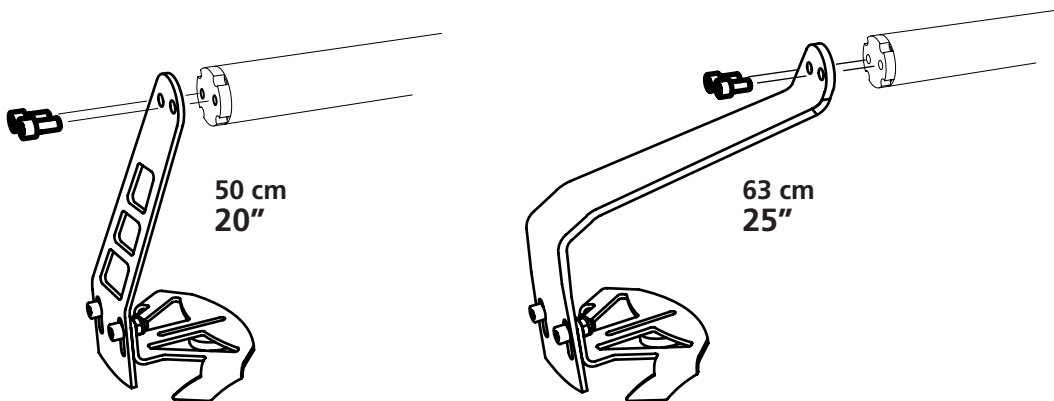

- 5** Asenna laipan kärkituki sahakelkan alapuolelle.

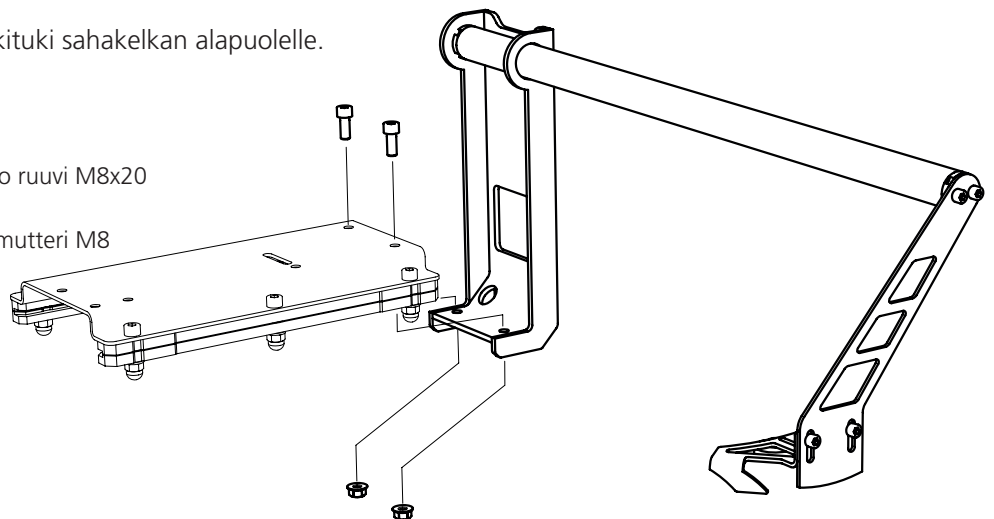
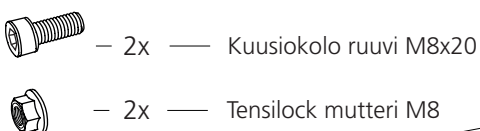

ASENNUS: VESIJÄÄHDYTYS (LISÄVARUSTE)

1 Asenna ensin ruuvit vesijäähdyttimen ohjuriin. Älä kiristä ruuveja, niitten pitää alkujaan olla hieman väljät.



— 2x ————— Tensilock mutteri M6



— 2x ————— Kuusiokolo ruuvi M6x16

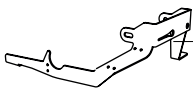

1x ————— Vesijäähdyttimen ohjuri

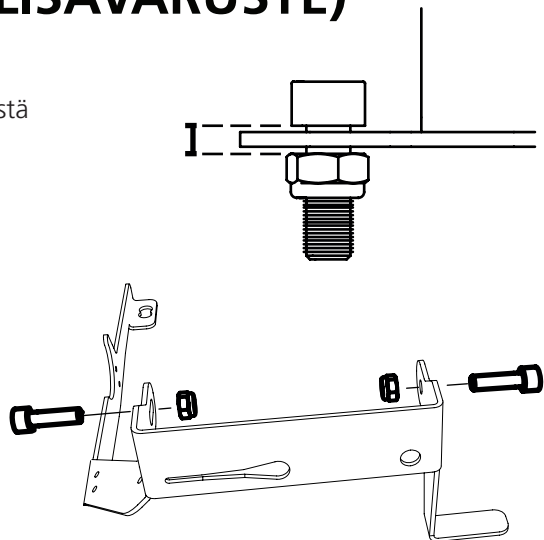

2 Asenna ohjuri vesisäiliön pidikkeeseen. Purista hieman pidikettä samalla kun taivutat ohjuria ulospäin, niin että saat ruuvit sopimaan pidikkeen kiinnikkeisiin. Taita ohjuria varovaisesti, niin että se ei vioitu.

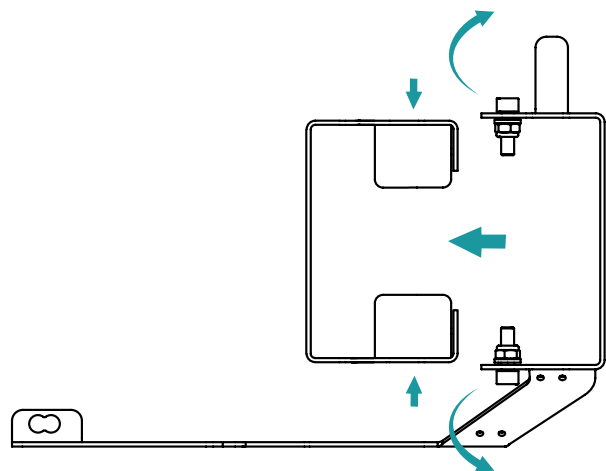
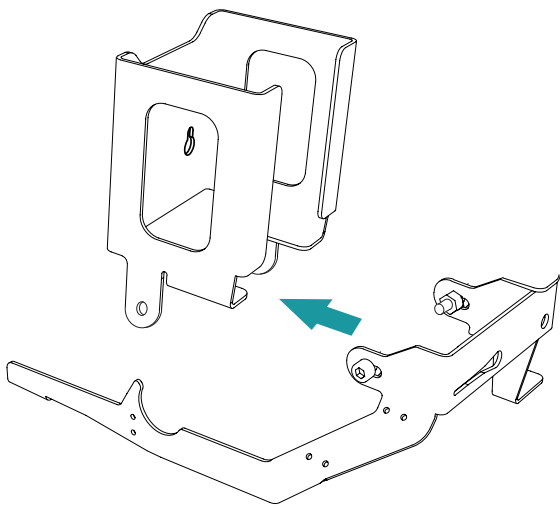

3 Asenna vesijäähdytyksen tukirauta säiliön pidikkeeseen ja kiristä ruuvit tiukasti.



— 2x ————— Tensilock mutteri M6

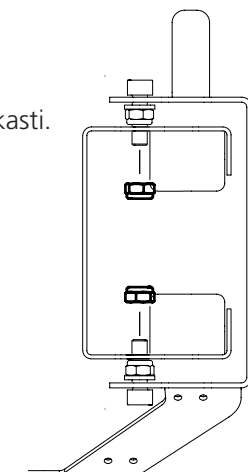

- 4** Asenna vesijäähdytys laipan kärkituen pylooniin.



— 2x — Kuusiokolo ruuvi M5x10

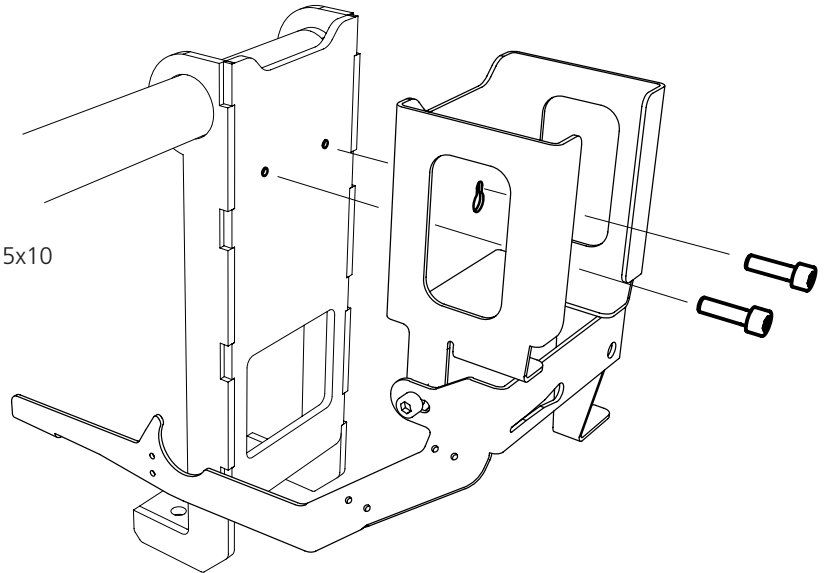

- 5** Asenna vesiletku jäähdytykselle kuvan mukaan, asenna sen jälkeen letku vesisäiliöön ja kiinnitä säiliö pidikkeeseen. Kiinnitä vesiletku nippusiteillä.

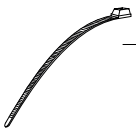

— 3x — Nippuside

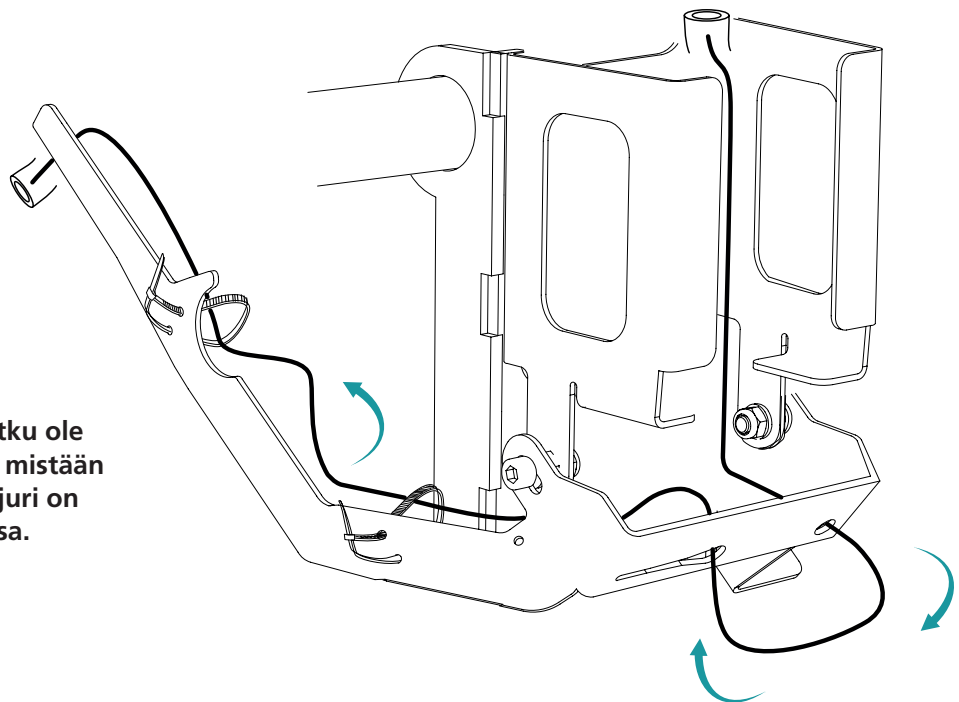
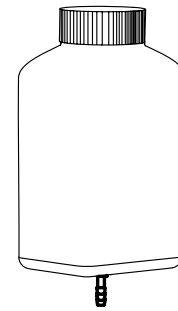

Tarkista ettei vesiletku ole päässyt taittumaan mistään kohti silloin kun ohjuri on alimmassa asennossa.

ASENNUS: SYÖTTÖNARU JA SEN KIINNIKE

- 1 Asenna syöttönarun kiinnike sahalaitoksen palkin pätyyn.



— 2x — Kuusiokolo ruuvi M8x20



— 2x — Tensilock mutteri M8



Jos sahalaitoksessa on tukijalka, asennus silloin pienempään reikään.

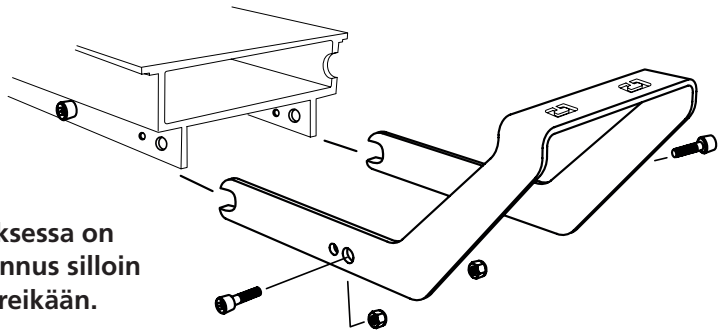

- 2 Solmi syöttönaru kiinni kelaan.

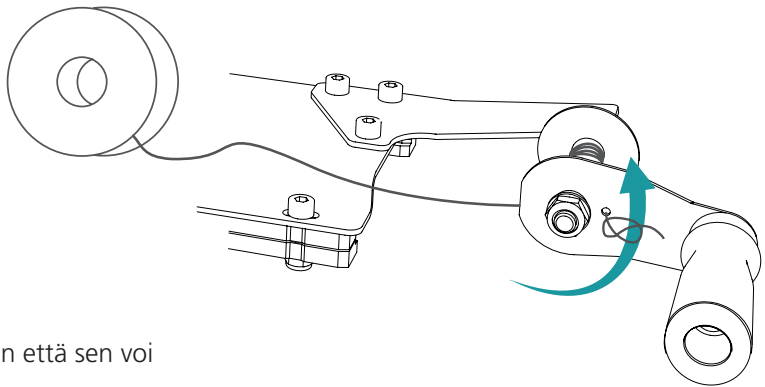

- 3 Tee silmukka syöttönarun päähän, niin että sen voi kiinnittää kiinnikkeeseen.

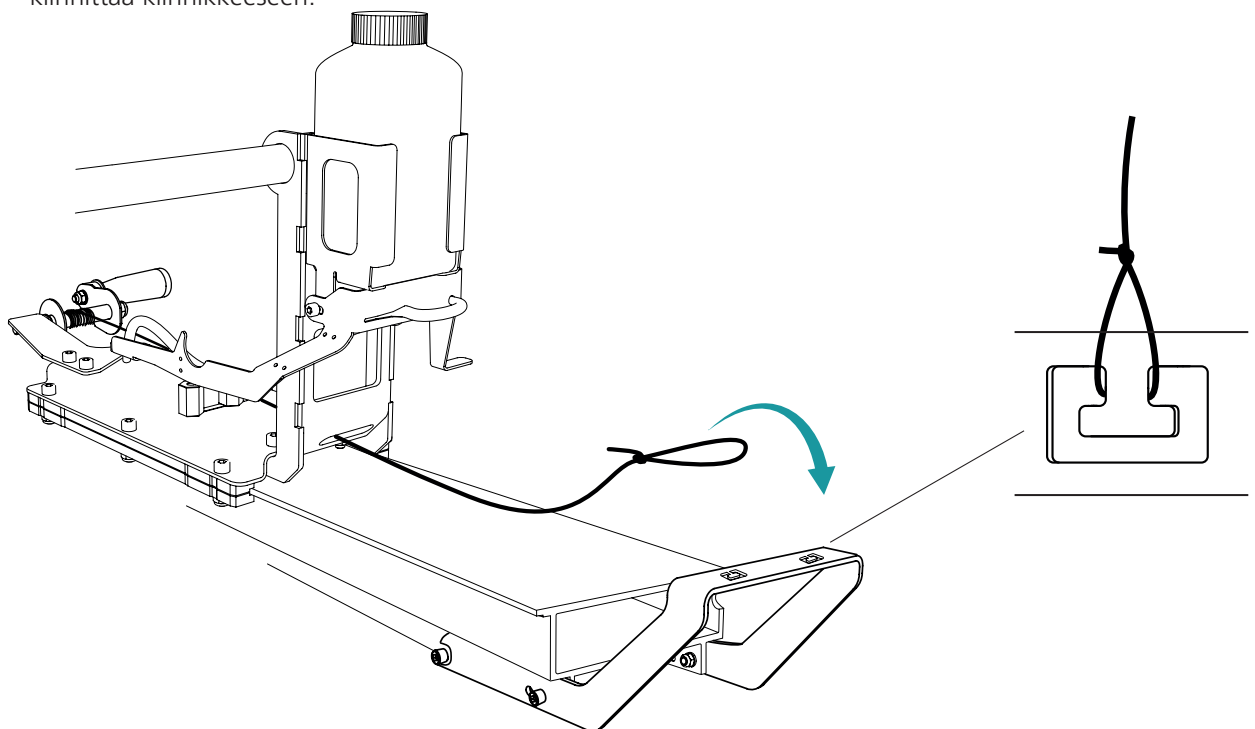

SÄÄTÖ: SAHAKELKKA

Säädä kelkan liukupalat korkeussuunnassa

Purista kelkan liukupalat tiukemmin yhteen kiristämällä ruuveja.

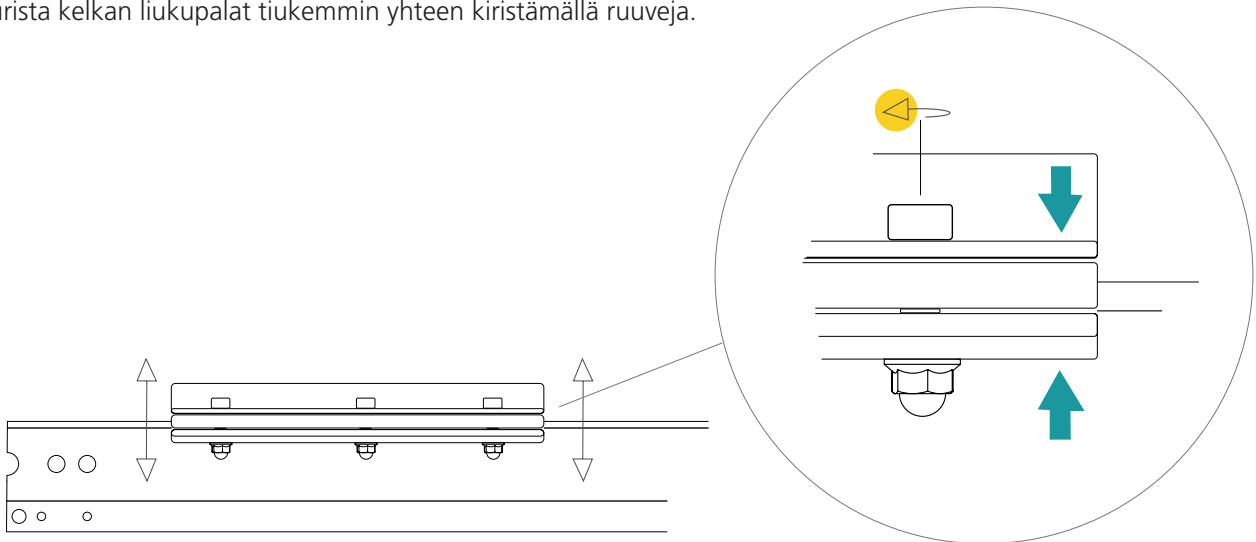

Liukupalojen horisontaalinen säätö

Säädä etummaisat liukupalat siirtämällä kiinnitystä valmiin asteikon mukaan sisään tai ulospäin. Tämän avulla voit kiristää tai löysätä liukupalojen väljyyttä palkkiin.



Kelkka saa olla hieman väljä sivusuunnassa kuvan mukaan.

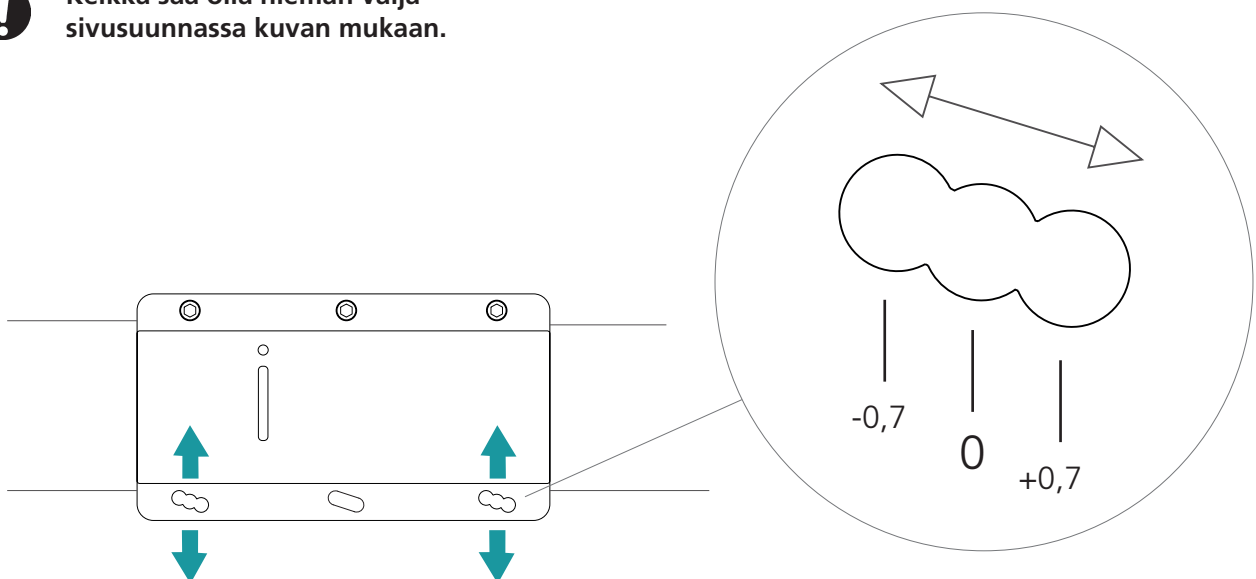

SÄÄTÖ: LAIPAN KÄRKIOHJURI

Säädä kärkituen putken asentoa

Käännä putkea niin, että magneettilevy on laipan kanssa samassa asennossa.

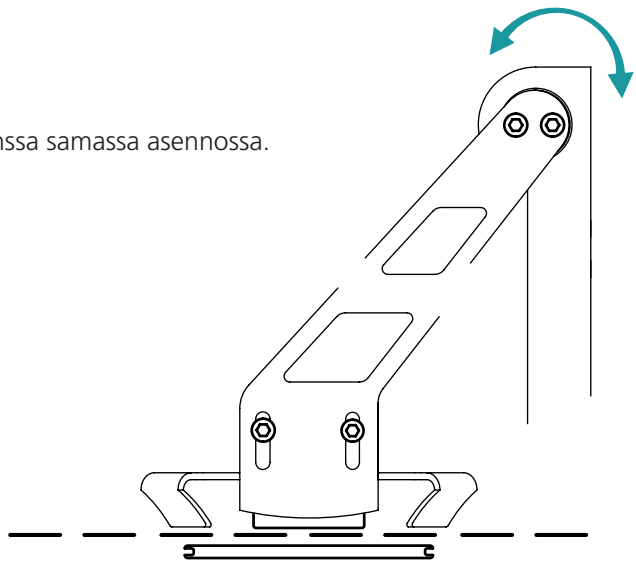

Säädä magneettilevyä

Voit säätää magneettilevyn korkeutta ylös ja alaspäin tuen urien mukaan. Laippaa ei saa nostaa tai painattaa alaspäin magneetilla paljoa, vaan osien pitäisi olla samassa kulmassa tukkipedin kanssa.

! Tarkista että tukkipeti ja laippa on samassa kulmassa, tärkeä seikka sahaustuloksen suhteen.

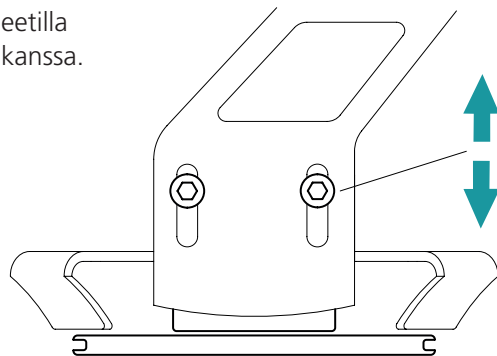

Säädä magneetti

Säädä magneetin paikkaa syvyyssuhteessa uran mukaisesti niin, että magneetti on keskellä laipan kärkeä mutta ilman että se pääsee koskettamaan teräketjua.

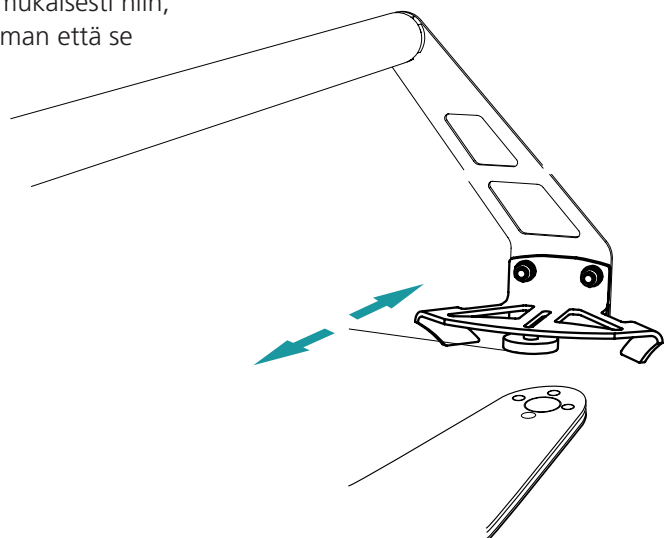

SÄÄTÖ: VESIJÄÄHDYTYS

Vesijäähdytys Päällä/Pois

Vesijäähdytys kytketään pois käytöstä nostamalla ja kiinnittämällä ohjuri laipan kärkituen putkeen.

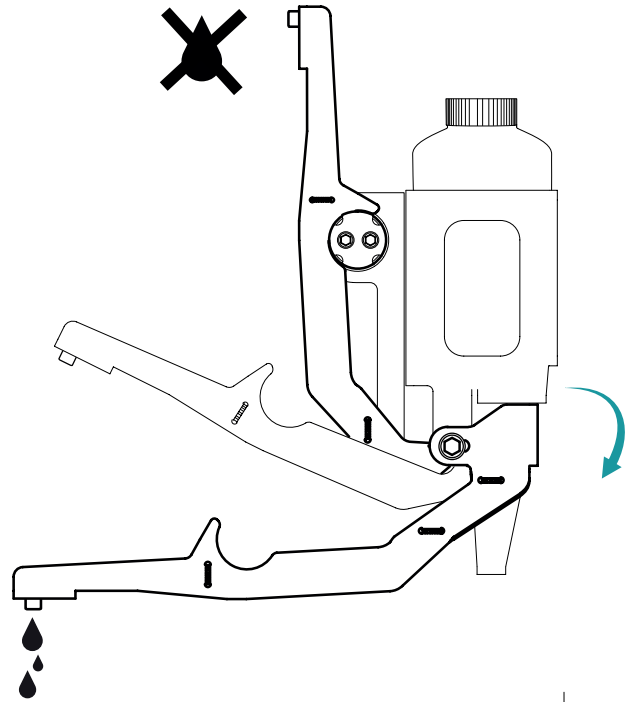

Vesimäärän säätö

Jäähdytyksen veden määrää säädetään vesiletkua siirtämällä kiilamuotoisessa urassa.

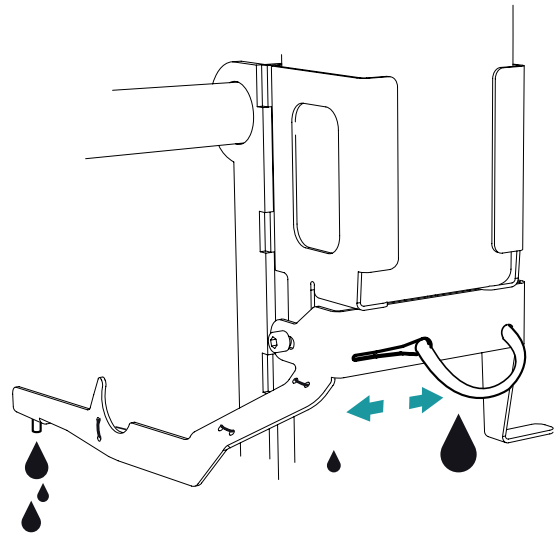

Valitse sijainti

Ohjuri on kaksi eri paikkaa vesiletkulle. Aseta letku niin, että sen sijainti on mahdollisimman lähellä sahan laipan reunaa.

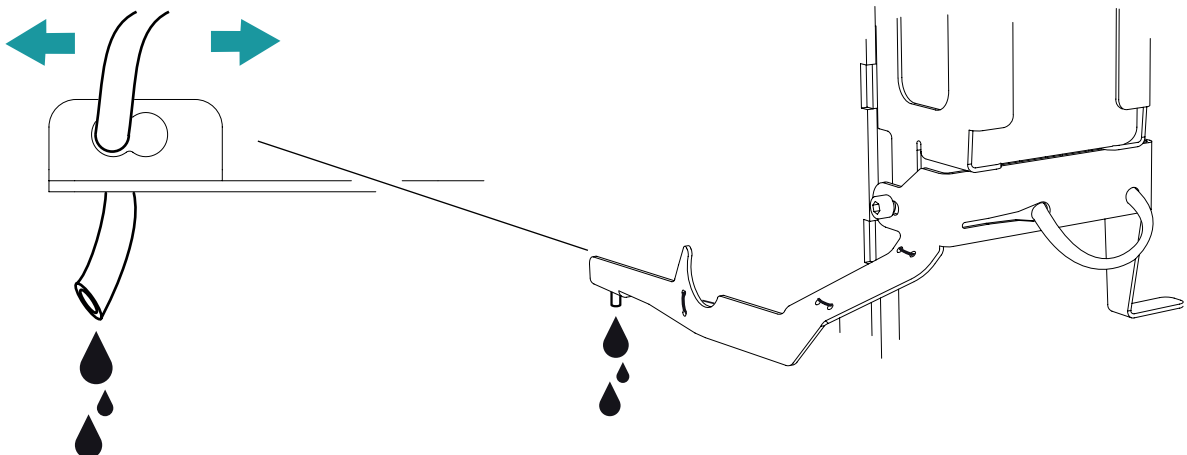



Fiskaregatan 2, 871 33 Härnösand, RUOTSI
Puh (Suomesta): 075 325 1103 | info@logosol.fi | www.logosol.fi